

JB-Sat10 V2

B-Serie

- 10"/1"
- 2-Wege
- Geschlossene Bauweise
- Ultra kompakt und leicht
- 3 Gehäusevarianten
- Reines Topteil
- Vocalmonitor
- Durchsetzungsstark
- Passive Weiche
- Plug&Play ohne EQ/DSP
- 118dB bei 165W rms
- 7 Ohm

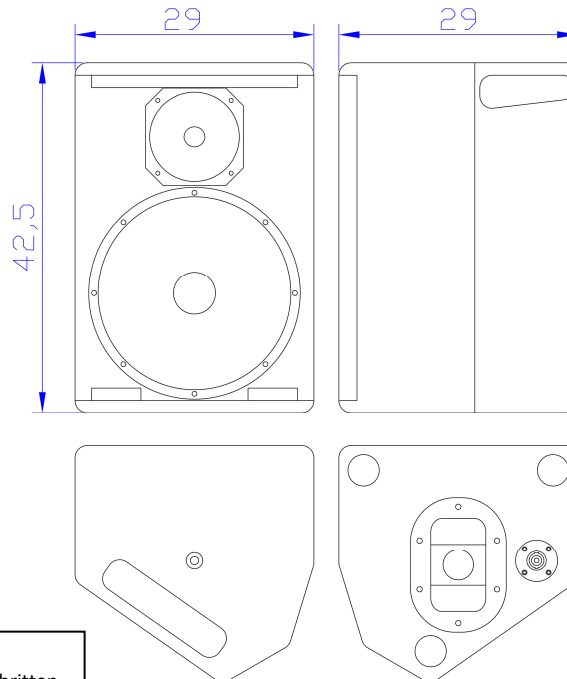

Prototyp

Bausatz-Preisklasse: 110-140,- EUR
Aufbauschwierigkeit: Sehr leicht bis wahlweise Fortgeschritten.

Informationen

Daten

Einsatzbereich

Reines Topteil über Bässen – Front-PA – Monitoring, Wedge

Das JB-Sat10 V2 ist ein reines Topteil für kleinere Jobs mit engem Budget, bei welchen die Membranfläche eines 8/1 nicht mehr ausreicht aber ein 12/1 schon zu groß erscheint.

Die Stärke ist vorzugsweise Musik von Konserve, aber auch gediegenere Livemusik ist problemfrei zu meistern.

Als Bodenmonitor für kleine Bühnen schlägt sich das JB-Sat10 ebenfalls wacker. Primär für Tanzauftritte oder Vocals, als auch Gitarre, jedoch sollte man Live hartes Feedback vermeiden und strikte Limiter setzen. Der Einsatz als DJ Monitor, bei welchem die Frontsubs nahe genug am D stehen, ist ebenfalls denkbar.

Optimal ist der Einsatz von Bässen, welche eine akustische Ankopplung im Bereich 120-160Hz zulassen.

Das Topteil kann ohne weitere DSP-Einstellungen Plug&Play betrieben werden, muss aber ab 30W rms (ca. 111dB/1m) einen passenden Hochpass erhalten.

Für Standalone Sprachbeschallung am Stativ empfiehlt es sich einen 12dB/Okt. LowShelf bei 100Hz zu setzen, um dem Klang etwas mehr Fülle zu verleihen.

Klanglich direkt und vorne stehend, erhält man einen "topteil-typischen", durchsetzungsstarken Sound, mit warmen Lowmids, aber etwas dünnerem, dafür brillantem Hochton.

Daten

Belastbarkeit nominell	160 W rms
Belastbarkeit Programm	320 W max
Komponenten	Faital 10FE200-8 / Sica Z009442 +Q07032B
Kennschalldruckpegel*	96dB (1 W/1 m) +-1dB
Max. Schalldruckpegel**	118 dB (160W/1 m) 121dB programm / 124dB peak
Impedanz***	7 Ohm (Relevant 8 Ohm****) Zmin: 5,83Ohm @ 20kHz >6,4 Ohm @<12kHz
Akustische XO	2,9 KHz
Abstrahlung	75x40° (>3,5 kHz) 90x80° (<3,5 kHz)
Prinzip	Geschlossen
Tuning Frequenz	112Hz
Frequenzbereich*	92 Hz - 20,3 KHz (- 6dB)
Untere Grenzfrequenz*	80Hz (-10dB) 110Hz (-3dB)
Varianten	Mufu / Trapez / Eckig
Gewicht	11kg (+-2)
Maße	290 x 290 x 425mm

* Vollraum @ Znom, Durchschnittswert im relevanten Frequenzbereich
** Theoretisch ermittelt per Kennschalldruckpegel & Leistung.
*** Nominelle Impedanz im Bereich 80% von Zmin
**** Im relevanten Bereich <12kHz werden 8 Ohm eingehalten

V2 Update 2014:

Da die alten P.Audio Komponenten massiv im Preis gestiegen sind, Faital und Sica preisgünstige Komponenten in 2014 anbieten konnten, wurde das JB-Sat10 aktualisiert, samt Mufu-Variante. JB-Sat10 (V1) gab es von 2009 bis 2014.

JB-Sat10 V2

Messungen

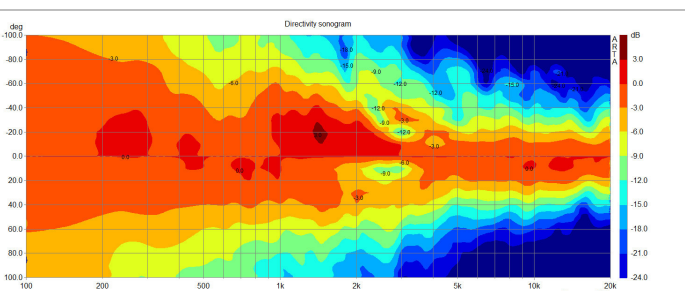
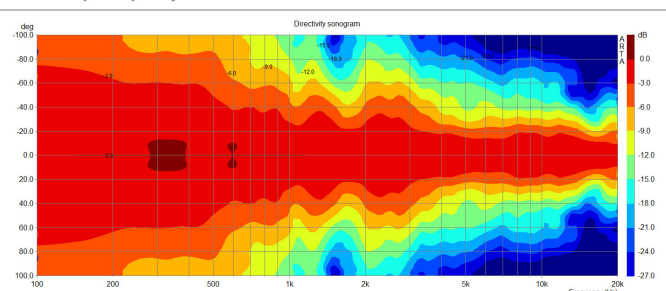
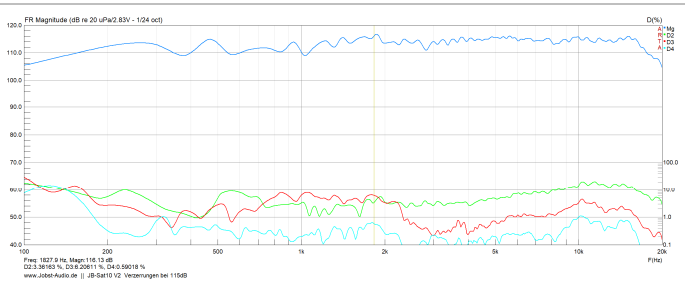
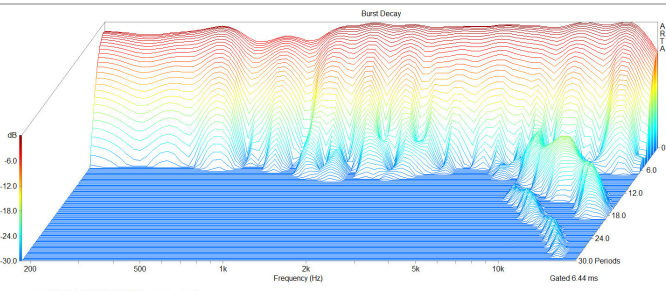
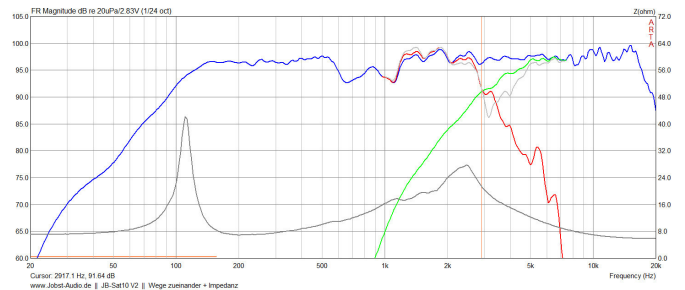
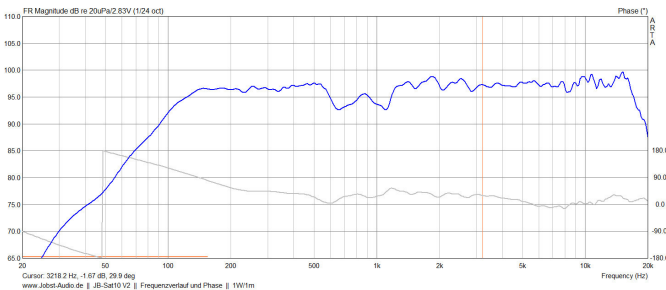

Alle Messungen unter Freifeldbedingungen mit Glättung 1/24, Polar 1/3. Bassbereich per GPM ermittelt, dieser entspricht Vollraumbedingungen.
 Weitere Messungen online auf www.Jobst-Audio.de

Nachbau

Informationen

Unterlagen mit ausführlichen Bauplänen und allen nötigen Informationen zum Nachbau & Betrieb, werden beim Kauf der Frequenzweiche oder Bausatzes bereitgestellt. Teils inkl. DSP-Einstellungen. Bezug über www.Jobst-Audioshop.de

Information:

Werden Bausätze oder Kits (Frequenzweiche, Weichen- oder Komplettbausatz) über Jobst-Audio bezogen, sind alle Nachbauunterlagen bereits inbegriffen (In gedruckter Form oder teils per Download freigeschaltet)

Teilweise bieten wir kostenfreie Nachbaupläne auf unseren Webseiten und Foren an.

Für diese stellen wir nochmals ausführlichere Nachbauunterlagen beim Kauf bereit.

Die betrifft unter anderem **LF-Serie**, **B-Serie**, **L-Serie**, **HiFi** und **Weitere**.

Für z.B. L-Serie werden keine öffentlich zugänglichen Baupläne der Frequenzweiche bereitgestellt, jedoch können Weichenbausätze, samt beiliegenden Bauplänen dafür erworben werden.

Bei weiteren Serien, wie beispielsweise **M-Serie**, **K-Serie**, **H-Serie** sind ausschließlich fertig aufgebaute Frequenzweichen zu erwerben, die Unterlagen enthalten somit keine Frequenzweichenbaupläne.

Einige Baupläne (vorwiegend Subwoofer) können auch direkt erworben werden.

Beim Erwerb von Fertig aufgebauten Frequenzweichen, enthalten die Unterlagen keinen Schaltplan der Weiche.